

105學年度第15屆青年盃 全國中等學校太極拳錦標賽 競賽規程

- 一、主 旨：為提倡中等學校太極拳運動風氣，培養優秀選手，往下紮根，宏揚中華固有武術。
- 二、依 據：教育部105年10月11日臺教授體字第1050030193號函。
- 三、指導單位：教育部、中華民國體育運動總會、臺北市政府教育局、高雄市政府教育局、臺灣省各縣市政府教育局、金門縣政府教育局。
- 四、主辦單位：中華民國太極拳總會
- 五、承辦單位：中華民國太極拳總會
- 六、比賽日期：中華民國106年3月12日(星期日)，比賽時間如有更改以網路公告為主。
- 七、比賽地點：台北體育館。(台北市松山區南京東路4段10號4樓)。
- 八、參加單位：以各協分支會、各縣市委員會、中華民國各公私立中等學校為單位，不得跨校組隊。
- 九、參加辦法：
 - (一) 套路與推手只能擇一報名參加，參賽人員須附學生證影印本(國小組除外)及大會所發給之報名表填寫清楚，並加蓋校印或體育組印章(凡報名後擬更改隊員名單或重量級別時，須在抽籤三日前辦理。)未滿18歲需附監護人同意書。每參加一項須寫一份報名表。
 - (二) 隊職員人數規定：每單位6人以上設領隊、教練、管理各一名，5人以下設領隊、教練各一名，3人以下設教練一名，隊職員需繳交照片一張(一吋或兩吋皆可)。但不得擔任選手暨大會之職務。
 - (三) 報名日期：自即日起至105年12月23日(星期五)止(郵戳為憑)為免遺失，限以掛號方式，郵寄本會青年盃報名小組收。
 - (四) 報名地點：中華民國太極拳總會(臺北市中山區朱崙街20號608室)
電話:02-27783887 傳真:02-27783890
 - (五) 報名費：每位選手每人每項伍百元整，兩項捌百元整。繳費請至郵局劃撥，劃撥收據影本連同報名表一併繳交(報名後如因故未能參賽，所繳款項扣除行政相關費用後退還餘款)。

劃撥帳號：0014-0221（請註明青年盃報名費）。

戶名：中華民國太極拳總會。（<http://www.cttaiichi.org/>）。

(六)抽籤日期：106年1月18日（星期三）下午二點。

(七)抽籤地點：臺北市中山區朱崙街20號6樓608室 中華民國太極拳總會，逾時不到者由大會代抽，賽員不得異議。

(八)選手報到：106年3月12日早上七點至八點。

(九)選手過磅：106年3月12日早上七點至九點。逾時者以棄權論。

(十)裁判會議：106年3月12日早上八點至八點半。

(十一)領隊會議：106年3月12日早上八點至八點半。

十、參加資格：

105學年度之年齡限制，高中組為民國87年8月31日以後出生者，國中組為民國90年8月31日以後出生者；其中高中組限高中、職等學校學生參加，（國中生可越級報高中組），國中組限國民中學或私立初級中學學生參加（高中組或國中組若超齡，經審核仍在校就讀學生亦可報名參加），國小組限國小學生參加。

十一、比賽項目：

(一)太極拳套路及時間：

1. 13式太極拳，時間5-6分鐘（全民運動會版本）。
2. 24式太極拳，時間4-5分鐘。
3. 36式太極拳，時間5-6分鐘（統一競賽套路）。
4. 37式太極拳，時間6-7分鐘（全民運動會版本）。
5. 42式太極拳，時間5-6分鐘。
6. 42式（九九太極拳），時間5-6分鐘（全民運動會版本）。
7. 64式太極拳第一段，時間6-7分鐘。
8. 陳氏38式太極拳，時間5-6分鐘（全民運動會版本）。
9. 楊家秘傳太極拳，時間5-6分鐘。
10. 易簡太極拳，時間5-6分鐘。

◎以上項目同組別如報名不足三人，則併至其他太極拳。

11. 其他太極拳，時間6分鐘以下（同組別同一項套路若超過8人，可單獨列為比賽項目，故請詳細填寫拳架之全名，若因填寫不詳，無法單獨列為比賽項目，請自行負責）。

12. 42式太極劍，時間3-4分鐘。

13. 其他太極器械，時間4分鐘以下。(武術乙組不得比賽，同組別同一項套路若超過8人，可單獨列為比賽項目，故請詳細填妥拳架之全名，若因填具不詳，無法單獨列為比賽項目，請自行負責)

◎42式太極劍同組別如報名不足三人，則併至其他太極器械。

(二)太極拳定步推手。

(三)太極拳活步推手。

十二、比賽分組與辦法：

(一)太極拳套路

1. 以上各項皆分高男組、高女組、國男組、國女組、國小男組、國小女組等六組，大會得視參賽人數狀況併組比賽。

2. 每人至多限報兩種單項，報兩種單項者，須包含一項拳術及一項兵器，報名一項者請繳交照片兩張，報名兩項者請繳交照片3張(一吋或兩吋半身照皆可)。

3. 同單位、同學校、同組別、同單項，報名不得超過四人。

4. 同組別、同單項報名不足三人進行併組，併組後仍不足三人，該項目取消比賽。

(二)太極拳定步、活步推手

1. 同單位、同學校、同組別、同項目、同量級，報名不得超過二人。

2. 同組別、同項目、同量級報名不足三人，得往上併級參賽或取消比賽。

3. 推手與套路只能擇一報名參加，但推手可同時報名定步與活步兩項，報名一項者請繳交照片兩張，報名兩項者請繳交照片3張(一吋或兩吋半身照皆可)。

4. 高中男子組分十級、高中女子組分八級、國中男子組分十級、國中女子組分八級、國小男子組分十級、國小女子組分八級，國小組只採活步推手。

推手高中組、國中組、國小組，各組量級表如下：

*高中組量級表

量級 組別	一級	二級	三級	四級	五級	六級	七級	八級	九級	十級
男	55公 斤以 下	55.01 58.00	58.01 61.00	61.01 65.00	65.01 70.00	70.01 76.00	76.01 83.00	83.01 91.00	91.01 100.00	100.01 以上
女	48公 斤以 下	48.01 51.00	51.01 54.00	54.01 58.00	58.01 63.00	63.01 69.00	69.01 76.00	76以 上		

*國中組量級表

量級 組別	一級	二級	三級	四級	五級	六級	七級	八級	九級	十級
男	45公 斤以 下	45.01 48.00	48.01 51.00	51.01 55.00	55.01 60.00	60.01 66.00	66.01 73.00	73.01 81.00	81.01 90.00	90.01 以上
女	38公 斤以 下	38.01 41.00	41.01 44.00	44.01 48.00	48.01 53.00	53.01 59.00	59.01 66.00	66.01 以上		

*國小組量級表

量級 組別	一級	二級	三級	四級	五級	六級	七級	八級	九級	十級
男	30公 斤以 下	30.01 33.00	33.01 36.00	36.01 40.00	40.01 45.00	45.01 51.00	51.01 58.00	58.01 66.00	66.01 75.00	75.01 以上
女	23公 斤以 下	23.01 26.00	26.01 29.00	29.01 33.00	33.01 38.00	38.01 44.00	44.01 51.00	51.01 以上		

十三、比賽制度：

(一) 套路比賽

1. 各組項報名人數不論多寡採一次計分決賽。
2. 依主辦單位安排比賽順序出場比賽。

(二) 推手比賽

1. 定步推手比賽採單淘汰制，三戰二勝制。
2. 定步推手比賽每局實戰40秒，每局勝負分差距達6分即判勝方為優勢勝，該局即結束。
3. 活步推手比賽每局實戰兩分鐘，國小組每局實戰90秒。
4. 活步推手比賽選手雙方不得雙手插腋，以避免抱摔動作。

十四、比賽規則：

請依照中華民國太極拳總會頒行之「國際太極拳規則」辦理，規則中未盡事宜，由領隊會議說明或由審判委員會解釋。



圖 1 定步推手比賽場地

十五、比賽須知：

- (一) 參賽人員應於賽前攜帶身分證自動至檢錄組報到處接受檢錄，不再另外唱名廣播，辦理檢錄後不得離開現場，逾時未檢錄者，以棄權論，不得異議。
- (二) 比賽期間必須服從裁判之判決，並遵守大會秩序。
- (三) 推手賽員應穿著棉質套頭運動裝、運動鞋或功夫鞋。套路賽員應著七排扣武術表演服（國小組不限七排扣）。服裝器械自備，請依照中華民國太極拳總會頒行之「國際太極拳規則」辦理。
- (四) 賽員每次出場比賽應攜帶賽員證及學生證備查。
- (五) 各場次比賽時間、場地均編於大會手冊，如有變更以當時大會決定為準。
- (六) 大會提供賽員及隊職員午餐便當及飲水。

- (七)大會活動期間全體人員均予以投保 300 萬公共意外責任險，本會不承擔選手的任何意外及損傷事故；有關參賽選手保險事宜，請自行辦理投保。
- (八)檢附未滿18歲參賽選手同意書一份，請填妥後於報名時一併寄回總會，未於旨揭期間內寄回同意書者，視為手續不完全，必要時將不予參加抽籤，若使參賽權益受損，概由選手自行負責。
- (九)比賽時，賽員或隊職員不服從裁判且當場咆哮經制止無效時，經大會審判委員會會議決，得宣佈該賽員得分無效，情節嚴重者給予該賽員或該隊禁賽一年以上之處分。
- (十)所填報名參加本賽會之個人資料，僅供本賽會相關用途使用。

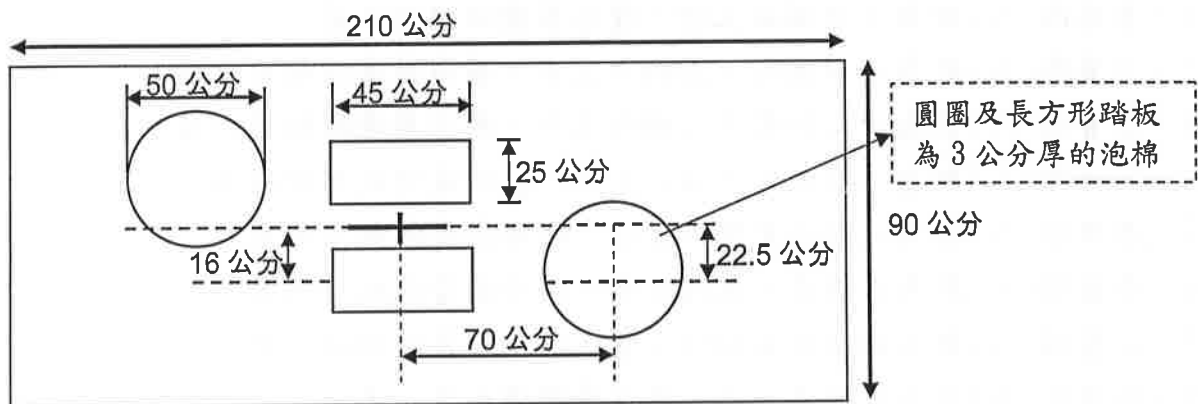
十六、獎勵：

- (一)個人賽按參加人數錄取名次，前三名頒發獎牌、獎狀，其餘錄取名次頒發獎狀，以資鼓勵。
- (二)本比賽依據教育部「中等以上學校運動成績優良學生升學輔導辦法」，其成績符合下列規定者，得依其畢業學歷申請甄試升學：
- 1、參賽隊(人)數為十六個以上者，獲得最優級組前八名。
 - 2、參賽隊(人)數為十四個或十五個以上者，獲得最優級組前七名。
 - 3、參賽隊(人)數為十二個或十三個以上者，獲得最優級組前六名。
 - 4、參賽隊(人)數為十個或十一個以上者，獲得最優級組前五名。
 - 5、參賽隊(人)數為八個或九個以上者，獲得最優級組前四名。
 - 6、參賽隊(人)數為六個或七個以上者，獲得最優級組前三名。
 - 7、參賽隊(人)數為四個或五個以上者，獲得最優級組前二名。
 - 8、參賽隊(人)數為三個以下者，獲得最優級組第一名。

(以上各單項比賽不論人數多寡不得分組)

- 9、上述有關「中等以上學校運動成績優良學生升學輔導辦法」之實際參賽隊伍(人)數及獲得最優級組前幾名隊伍(人)數，依教育部發布之最新辦法為準。

- (三)實際參賽隊(人)數僅一個者，不辦理該比賽或不得申請甄試升學。

- 十七、申訴：如在比賽中發生爭論，必須在該場比賽結束30分鐘內提出書面申訴，但需繳交保證金伍仟元。(勝訴時保證金全數退還，敗訴時保證金全數充公)。

- 十八、「本比賽符合教育部『中等以上學校運動成績優良學生升學輔導辦法』之指定盃賽，惟同學年度中等學校運動聯賽或全國中等學校運動會將「太極拳」列為競賽種類時，依規定將不具有運動績優生甄試資格。」；本賽事除國中組、高中組外，其餘組別不具運動績優生甄試資格。

- 十九、本規則如有未盡事宜，得依大會會議決定修訂之。

105 學年度第 15 屆青年盃全國中等學校太極拳錦標賽 套路賽各隊報名總表

單位		地址		聯絡人 電話	
領隊 姓名	葷 <input type="checkbox"/> 素 <input type="checkbox"/>	教練 姓名	葷 <input type="checkbox"/> 素 <input type="checkbox"/>	管理 姓名	葷 <input type="checkbox"/> 素 <input type="checkbox"/>
電話		電話		電話	
領隊請浮貼一吋或二吋清晰照片一張（請於照片背面寫上姓名）		教練請浮貼一吋或二吋清晰照片一張（請於照片背面寫上姓名）		管理請浮貼一吋或二吋清晰照片一張（請於照片背面寫上姓名）	
賽員 4 人（含）以上，大會提供領隊便當 1 份，未勾葷素者一律提供葷食		大會提供教練便當 1 份，未勾葷素者一律提供葷食		賽員 6 人（含）以上，大會提供管理便當 1 份，未勾葷素者一律提供葷食	
序號	賽員姓名	出生年月日 (例：88.5.30)	參賽項目 (例：其他太極器械-夕陽美功夫扇)	參賽組別 (例：高男組)	備註
1.					
2.					
3.					
4.					
5.					
6.					
7.					
8.					
9.					
10.					

※本人報名資料僅供主辦單位辦理本活動使用

※每個參加套路比賽單位，均需填寫此表；本表不敷使用時，請自行影印。

※每單位賽員人數 6 人以上設領隊、教練、管理各一名，5 人以下設領隊、教練各一名，3 人以下設教練一名。賽員及隊職員均提供 1 份便當，如需加訂，請先付款，1 份 100 元，加訂葷____個，素____個，如未註明葷素，一律提供葷食。

※表格請詳細填寫，若填寫不正確或字跡潦草而導致大會手冊、證件及獎狀錯誤，請自行負責。

※報名表限以掛號方式，郵寄本會青年盃報名小組收。

105 學年度第 15 屆青年盃全國中等學校太極拳錦標賽--套路個人報名表

比 賽 項 目 (報兩種單項者, 須包含一項拳架及一項器械)					
◎拳架:			◎器械:		
<input type="checkbox"/> 13 式太極拳 <input type="checkbox"/> 24 式太極拳 <input type="checkbox"/> 36 式太極拳 <input type="checkbox"/> 37 式太極拳 <input type="checkbox"/> 42 式太極拳 <input type="checkbox"/> 42 式(九九太極拳)	<input type="checkbox"/> 64 式太極拳第一段 <input type="checkbox"/> 陳氏 38 式太極拳 <input type="checkbox"/> 楊家秘傳太極拳 <input type="checkbox"/> 易簡太極拳 <input type="checkbox"/> 其他太極拳; 說明 _____ 說明處請詳填套路名稱	<input type="checkbox"/> 42 式太極劍 <input type="checkbox"/> 其他太極器械; 說明 _____ 說明處請詳填套路名稱	組 別		
浮貼一吋或二吋 清晰半身照片 (請於照片背面寫上姓名) 報名一項者請繳交 照片兩張, 報名拳架 及器械兩項者請繳 交照片 3 張	姓名		電話	()	
	身分證字號		手機		
	性別	<input type="checkbox"/> 男 <input type="checkbox"/> 女	單位	蓋章	
	生日	年 月 日			
	便當	<input type="checkbox"/> 葷 <input type="checkbox"/> 素			
請浮貼學生證影印本於此處					
請浮貼收據影印本於此處					
同 意 書 貴弟子 參加 105 學年度第 15 屆青年盃全國中等學校太極拳錦標賽, 因未 滿十八歲之選手, 按大會規定, 需取得監護人同意簽名。 監護人簽名: _____					
通訊地址	□□□				
單位				收據 抬頭	<input type="checkbox"/> 個人 <input type="checkbox"/> 單位

附註: (1)表格請務必詳細填寫, 勿留空格。(2)參賽者請附上學生證影本(國小組除外)(3)報兩種單項者, 須包含一項拳架及一項兵器。(4)賽員如未滿十八歲需附上家長同意書始可報名比賽。(5)每位賽員推手與套路只能擇一報名參加。(6)表格請詳細填寫, 若填寫不正確或字跡潦草而導致大會手冊、賽員證及獎狀錯誤, 請自行負責。

※本人報名資料僅供主辦單位辦理本活動使用

105 學年度第 15 屆青年盃全國中等學校太極拳錦標賽 推手賽各隊報名總表

單位名稱			地址			聯絡人 電話		
領隊姓名	葷 <input type="checkbox"/> 素 <input type="checkbox"/>	教練姓名	葷 <input type="checkbox"/> 素 <input type="checkbox"/>	管理姓名		葷 <input type="checkbox"/> 素 <input type="checkbox"/>		
電話			電話			電話		
領隊請浮貼一吋或二吋清晰照片一張（請於照片背面寫上姓名）		教練請浮貼一吋或二吋清晰照片一張（請於照片背面寫上姓名）		管理請浮貼一吋或二吋清晰照片一張（請於照片背面寫上姓名）				
賽員 4 人（含）以上，大會提供領隊便當 1 份，未勾葷素者一律提供葷食		大會提供教練便當 1 份，未勾葷素者一律提供葷食		賽員 6 人（含）以上，大會提供管理便當 1 份，未勾葷素者一律提供葷食				
序號	賽員姓名	出生年月日 (例: 88.5.30)	參加組別 (例: 高男組)	男子推手賽		女子推手賽		體重 (公斤)
				定活	級別	定活	級別	
1.				<input type="checkbox"/> 定步 <input type="checkbox"/> 活步		<input type="checkbox"/> 定步 <input type="checkbox"/> 活步		
2.				<input type="checkbox"/> 定步 <input type="checkbox"/> 活步		<input type="checkbox"/> 定步 <input type="checkbox"/> 活步		
3.				<input type="checkbox"/> 定步 <input type="checkbox"/> 活步		<input type="checkbox"/> 定步 <input type="checkbox"/> 活步		
4.				<input type="checkbox"/> 定步 <input type="checkbox"/> 活步		<input type="checkbox"/> 定步 <input type="checkbox"/> 活步		
5.				<input type="checkbox"/> 定步 <input type="checkbox"/> 活步		<input type="checkbox"/> 定步 <input type="checkbox"/> 活步		
6.				<input type="checkbox"/> 定步 <input type="checkbox"/> 活步		<input type="checkbox"/> 定步 <input type="checkbox"/> 活步		
7.				<input type="checkbox"/> 定步 <input type="checkbox"/> 活步		<input type="checkbox"/> 定步 <input type="checkbox"/> 活步		
8.				<input type="checkbox"/> 定步 <input type="checkbox"/> 活步		<input type="checkbox"/> 定步 <input type="checkbox"/> 活步		
9.				<input type="checkbox"/> 定步 <input type="checkbox"/> 活步		<input type="checkbox"/> 定步 <input type="checkbox"/> 活步		
10.				<input type="checkbox"/> 定步 <input type="checkbox"/> 活步		<input type="checkbox"/> 定步 <input type="checkbox"/> 活步		

※本人報名資料僅供主辦單位辦理本活動使用

※每個參加推手比賽單位，均需填寫此表；本表不敷使用時，請自行影印。

※每單位賽員人數 6 人以上設領隊、教練、管理各一名，5 人以下設領隊、教練各一名，3 人以下設教練一名。賽員及隊職員均提供 1 份便當，如需加訂，請先付款，1 份 100 元，加訂葷____個，素____個，如未註明葷素，一律提供葷食。

※表格請詳細填寫，若填寫不正確或字跡潦草而導致大會手冊、證件及獎狀錯誤，請自行負責。

※報名表限以掛號方式，郵寄本會青年盃報名小組收。

105 學年度第 15 屆青年盃全國中等學校太極拳錦標賽--推手個人報名表

浮貼一吋或二吋半身清晰照片 (請於照片背面寫上姓名) 報名一項者請繳交照片兩張，報名定步及活步兩項者請繳交照片 3 張	姓名			組別	<input type="checkbox"/> 高男組 <input type="checkbox"/> 高女組 <input type="checkbox"/> 國男組 <input type="checkbox"/> 國女組 <input type="checkbox"/> 小男組 <input type="checkbox"/> 小女組
	身分證字號				
	性別	<input type="checkbox"/> 男 <input type="checkbox"/> 女			
	生日	年	月	日	便當
項目	<input type="checkbox"/> 定步 <input type="checkbox"/> 活步	級別		體重	公斤
通訊地址	□□□			單位蓋章處	
單位					
電話	()				
手機					
收據抬頭	<input type="checkbox"/> 個人 <input type="checkbox"/> 單位 ()				
同 意 書 貴弟子 參加 105 學年度第 15 屆青年盃全國中等學校太極拳錦標賽，因未滿十八歲之選手，按大會規定，需取得監護人同意簽名。 <div style="text-align: right;">監護人簽名：_____</div>					
(請在此浮貼學生證影印本)				(請在此浮貼收據影印本)	

附註：(1)表格請務必詳細填寫，勿留空格。(2)參賽者請附上學生證影本(國小組除外)(3)推手可同時報名定步與活步(國小組只採活步推手)。(4)賽員如未滿十八歲需附上家長同意書始可報名比賽。(5)每位賽員推手與套路只能擇一報名參加。(6)表格請詳細填寫，若填寫不正確或字跡潦草而導致大會手冊、賽員證及獎狀錯誤，請自行負責。

※報名表限以掛號方式，郵寄本會青年盃報名小組收。

※本人報名資料僅供主辦單位辦理本活動使用